

SUPER 580

Product characteristics

Code	1260/563
Capacity	580 ml
Colours	<input type="radio"/>
Weight	260 gr
Overall height	170.00 mm
Diameter	76.00 mm
Palet	1.350 units

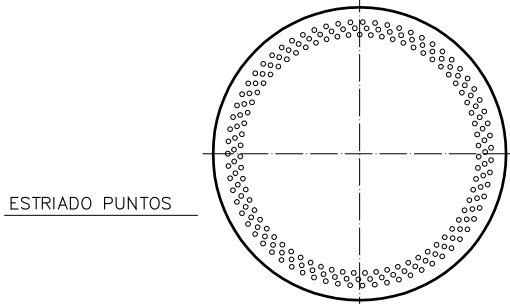

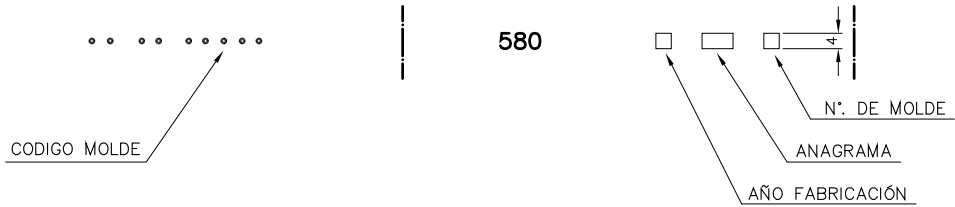
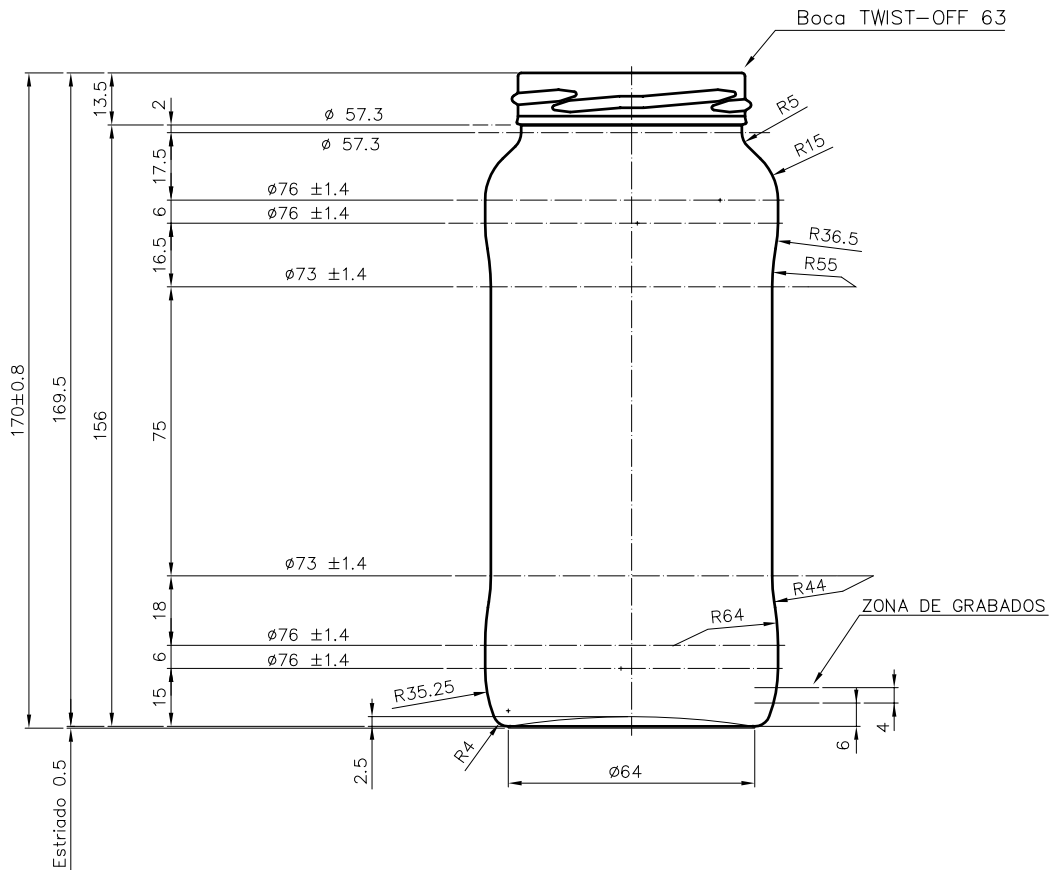

VISTA DEL FONDO

				Peso aprox: 260 gr	Dibujado: Ormazabal
				Capacidad n. llenado: cc ± a mm	Conforme:
				Capacidad a verter: 580 cc ± 10	Fecha: 25-03-98
				Recipiente medida: NO	Escala: 1:1
				Resistencia choque térmico: 42 °C	Nº Plano: 6204-5
5	Se modifica denominación y estriado	14-01-08	JOJ	Cámara expansión: %	SUPER 580
4	Se cambia nº de modelo y renombra la boca 63	30-10-07	JUL	Carbonatación: Vol. CO ₂ máx	
Ref	Modificación	Fecha	Firma	Ángulo de volcado: °	Conforme Cliente Fecha Firma
Este dibujo es propiedad de Vidrala y no puede ser reproducido ni pirateado sin previa autorización. Las cotas no toleradas son aproximadas.				Observaciones:	Modelo: 1260/563
					ANULA: 6204-4 CAD: 6204-5

